

Ficha Técnica

Conexión para pared

Referencia: 5408689

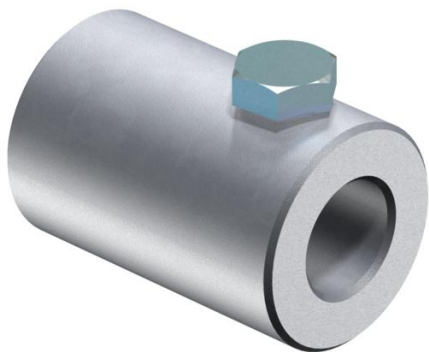

- Para el montaje de varillas aislantes en estructuras o paredes
- Con rosca interior M8 o para el montaje del soporte para conductor tipo 177 (5207347) para una conducción suelta de cables de conductores redondos
- Incl. tornillos M10

Alu Aluminio

Datos maestros

Referencia	5408689
Tipo	101 W-16
Denominación 1	Conexión para pared
Denominación 2	para varillas GFK de 16mm
Fabricante	OBO
Dimensión	16mm
Material	Aluminio
Unidad VK más pequeña	10
Cantidad	Pieza
Peso	14,2 kg
Unidad de peso	kg/100 u

Dimensiones

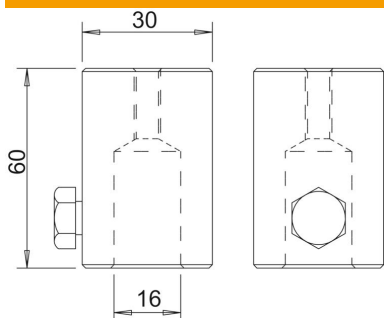

Longitud	60 mm
Medida d mín.	30 mm
Medida d Ø	16 mm
Medida L	60 mm

Ficha Técnica

Conexión para pared

Referencia: 5408689



Datos técnicos

Conexión	Conductor redondo*
Tipo de accesorio	Otros