

Ficha Técnica

Tapones de cierre, métricos y PG

Referencia: 2029511



Tapones en para cerrar de manera estanca contra el polvo y el agua los prensaestopas V-TEC... instalados pero que aún no tienen cables. Prensaestopas.



PA Poliamida

Datos maestros

Referencia	2029511
Tipo	107VS VM 5 PA
Denominación 1	Tapón de cierre
Fabricante	OBO
Dimensión	5,5mm
Color	Gris claro, RAL 7035
Material	Poliamida
Unidad VK más pequeña	50
Cantidad	Pieza
Peso	0,047 kg
Unidad de peso	kg/100 u

Ficha Técnica

Tapones de cierre, métricos y PG



Referencia: 2029511

Dimensiones

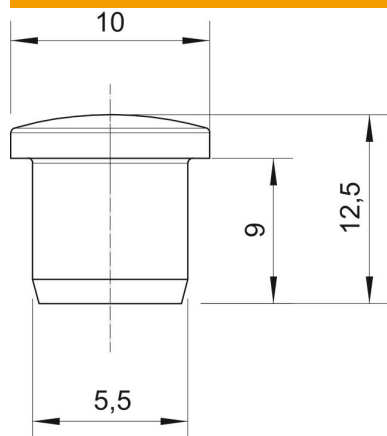

Medida D1	5,5 mm
Medida D2	10 mm
Medida H	12,5 mm
Medida L	9 mm

Datos técnicos

Versión	Otros
Apropiado para medida métrica de rosca	12
Apropiado para medida de rosca PG	9
Tamaño	M12 / Pg9
Diámetro interno	5,5 mm