

Ficha Técnica

Clavo Siko

Referencia: 3366405



Acero endurecido, pasivado azul, con cabeza de seguridad de polietileno.

St Acero

BK pulido

Datos maestros

Referencia	3366405
Tipo	511 40
Denominación 1	Clavo Siko
Denominación 2	endurecido
Fabricante	OBO
Dimensión	2x40mm
Material	Acero
Superficie	Pulido
Norma superficies	
Unidad VK más pequeña	1000
Cantidad	Pieza
Peso	0,104 kg
Unidad de peso	kg/100 u

Ficha Técnica

Clavo Siko

Referencia: 3366405



Dimensiones

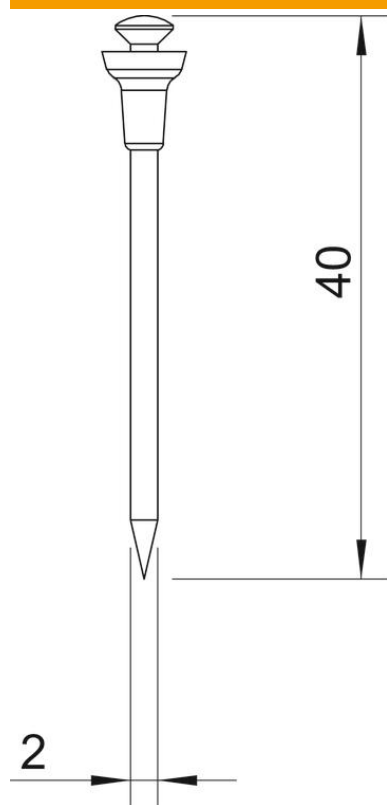

Longitud	40 mm
Medida d	2 mm
Medida L	40 mm

Datos técnicos

Versión	Siko
Tipo clavo roscado	no
endurecido	sí
Forma de la cabeza	Cabeza alomada
Diámetro del vástago	2 mm