

Ficha Técnica

Pasacables A4

Referencia: 5301184



Guardacabo según DIN 65457.



A4 Acero inoxidable

2B Pulido, con tratamiento posterior

Datos maestros

Referencia	5301184
Tipo	946 10 A4
Denominación 1	Pasacables
Fabricante	OBO
Dimensión	10mm
Material	Acero inoxidable 1.4401
Superficie	Pulido, con tratamiento posterior
Norma superficies	
Unidad VK más pequeña	10
Cantidad	Pieza
Peso	2,9 kg
Unidad de peso	kg/100 u

Dimensiones

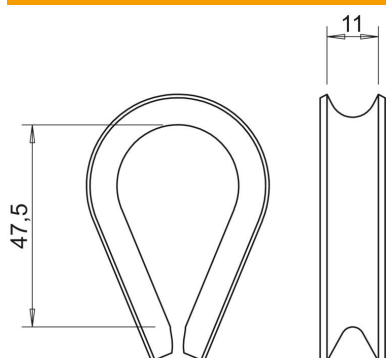

Medida A	47,5 mm
Medida B	11 mm

Ficha Técnica

Pasacables A4

Referencia: 5301184



Datos técnicos

Tipo de accesorio para cables tensores	Pasacables
Versión	no aislado
para diámetros de cable mín.	10 mm