

Ficha Técnica

Funda terminal para cables de aluminio de 50 mm²

Referencia: 5021740



Funda terminal para la fijación segura del cable de aluminio con una sección de 50 mm².



Cu	Cobre
Sn	estañado

Datos maestros

Referencia	5021740
Tipo	AEH S 9-AL
Denominación 1	Manguito terminal
Denominación 2	para cable aluminio 50 mm ²
Fabricante	OBO
Dimensión	10x22
Material	Cobre
Superficie	Estañado
Norma superficies	
Unidad VK más pequeña	10
Cantidad	Pieza
Peso	0,205 kg
Unidad de peso	kg/100 u

Ficha Técnica

Funda terminal para cables de aluminio de 50 mm²

Referencia: 5021740



Dimensiones

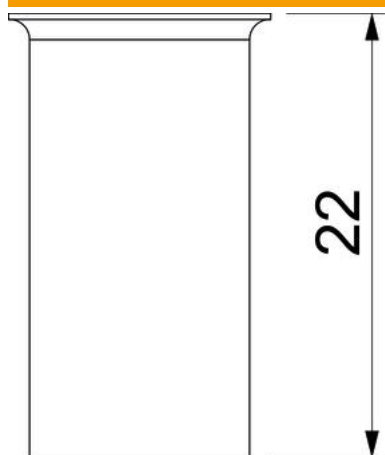

Longitud	22 mm
Medida L	22 mm

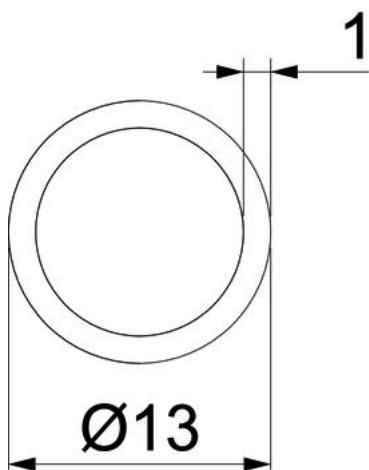

Datos técnicos

para diámetros de cable máx.	9 mm
para diámetros de cable mín.	9 mm
Aislante	no
Sección efectiva	50 mm ²
Ancho	9 mm mm
Forma constructiva de casquillo	Estándar