

Ficha Técnica

Distanciador

Referencia: 6178542



Distanciador apilable para igualar la altura entre diferentes componentes
Altura 20 mm, Ø 24 mm



PVC Cloruro de polivinilo

Datos maestros

Referencia	6178542
Tipo	AH2
Denominación 1	Distanciador
Fabricante	OBO
Dimensión	H 20mm
Color	Gris
Material	Cloruro de polivinilo
Unidad VK más pequeña	100
Cantidad	Pieza
Peso	0,577 kg
Unidad de peso	kg/100 u

Ficha Técnica

Distanciador

Referencia: 6178542



Dimensiones



Medida a | 20 mm

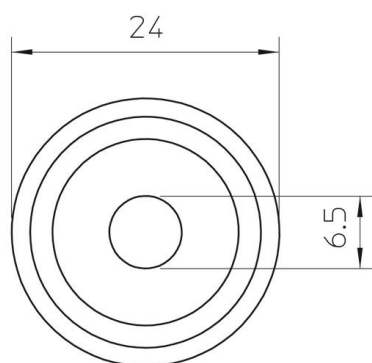

Datos técnicos

Libre de halógenos | no