

# Ficha Técnica

## Escuadra para pared y perfil AW 55 FT

Referencia: 6418724



Escuadra de pared/perfil para cargas pesadas con cabeza para perfil soldada. Fijación de la escuadra en el perfil en U a partir de un ancho de 400 mm usando tornillo de cabeza hexagonal a ambos lados del soporte. Utilice para ello la pieza distanciadora adecuada.



CE

St Acero

FT Galvanizado por inmersión en caliente

### Datos maestros

Referencia	6418724
Tipo	AW 55 101 FT
Denominación 1	Escuadra de pared/perfil
Denominación 2	con cabeza soldada
Fabricante	OBO
Dimensión	B1010mm
Material	Acero
Superficie	Galvanizado por inmersión en caliente
Norma superficies	DIN EN ISO 1461
Unidad VK más pequeña	1
Cantidad	Pieza
Peso	640 kg
Unidad de peso	kg/100 u

# Ficha Técnica

## Escuadra para pared y perfil AW 55 FT



Referencia: 6418724

### Dimensiones

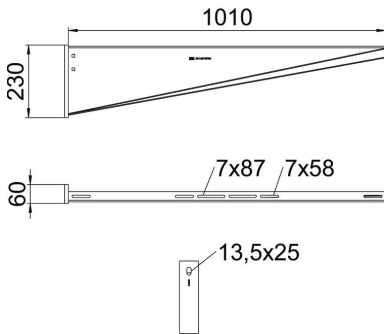

Ancho	1.010 mm
Altura	230 mm
Medida A	60 mm
Medida B	1.010 mm
Medida H	230 mm
Medida L	1.010 mm

### Datos técnicos

Versión	Escuadra de pared/perfil
F en kN	5,5 kN
Mantenimiento de función	no
Diámetro del agujero	13,5 mm
Acero inoxidable, barnizado	no
Ángulo máx.	90 mm
Ángulo mín.	90 mm

### Cargas

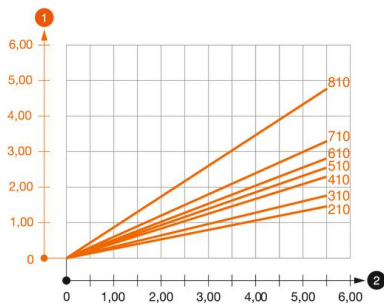

### Diagrama de carga escuadra tipo AW 55

- 1 Flexión de la punta de la escuadra en caso de la carga de escuadra admisible.
  - 2 Carga admisible de la escuadra kN sin carga humana
- La curva de carga con longitudes de escuadra en mm