

Ficha Técnica

Soporte de base

Referencia: 6288180



El soporte de suelo BVL sirve para la fijación al suelo de conectores de perfil verticales del tipo PVV N2...
Las láminas de rejilla se encajan fácilmente en el soporte de láminas.



St Acero

Datos maestros

Referencia	6288180
Tipo	BVL
Denominación 1	Soporte de suelo
Fabricante	OBO
Dimensión	30x60x73
Material	Acero
Unidad VK más pequeña	1
Cantidad	Pieza
Peso	6 kg
Unidad de peso	kg/100 u

Ficha Técnica

Soporte de base

Referencia: 6288180



Dimensiones

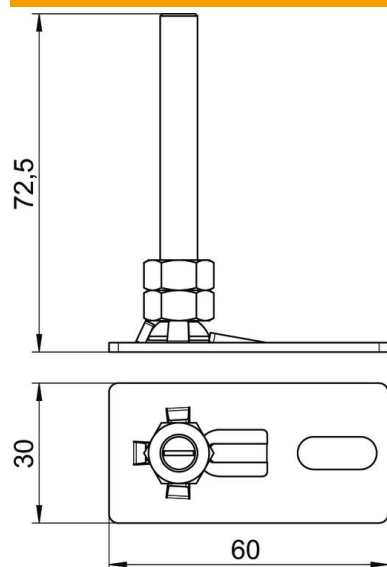

Longitud	60 mm
Ancho	30 mm
Altura	73 mm

Datos técnicos

Accesorios	sí
Pieza de repuesto.	no
Magnético	no