

Ficha Técnica

Salidas bajo suelo, disco ciego

Referencia: 7400768



Tapa protectora de montaje para una salida de canal US80.



St	Acero
FS	galvanizado en banda

Datos maestros

Referencia	7400768
Tipo	DBS 80
Denominación 1	Tapa ciega
Denominación 2	para US80
Fabricante	OBO
Material	Acero
Superficie	Galvanizado en banda
Norma superficies	DIN EN 10346
Unidad VK más pequeña	1
Cantidad	Pieza
Peso	9,5 kg
Unidad de peso	kg/100 u

Dimensiones

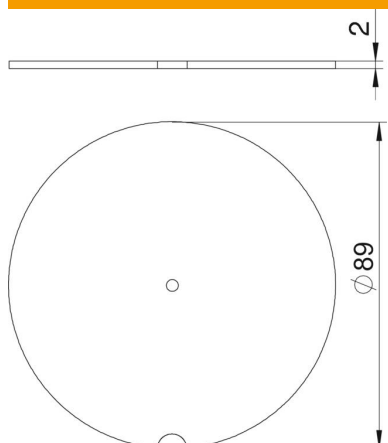
	Medida d Ø	89 mm
---	------------	-------