

Ficha Técnica

Abrazadera atornillada para vigas, con rosca

Referencia: 1488082



Con rosca

Máx. par de apriete: 18 Nm



TG Fundición maleable

Datos maestros

Referencia	1488082
Tipo	FL2-G M10 TG
Denominación 1	Fijación a viga con tornillo
Denominación 2	con rosca interior M10
Fabricante	OBO
Dimensión	0-19mm
Material	Fundición maleable
Unidad VK más pequeña	50
Cantidad	Pieza
Peso	14 kg
Unidad de peso	kg/100 u

Ficha Técnica

Abrazadera atornillada para vigas, con rosca

Referencia: 1488082



Dimensiones

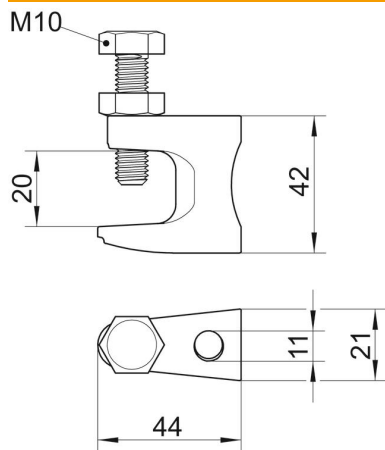

Longitud	44 mm
Ancho	21 mm
Altura	42 mm
Medida B	21 mm
Medida F	20 mm
Medida G (mm)	M10
Medida H	42 mm
Medida L	44 mm

Datos técnicos

Clase/componente de conexión	Rosca
Tipo de fijación	Atornillar
Carga de fractura	2,5 kN
Espesor brida F máx.	20 mm
Espesor brida F mín.	0 mm
Apropiado para varilla roscada métrica	10
Rosca métrica	10
Máx. Par de apriete	18 Nm
Bisagra ajustable	no
Extremo de la bisagra	no