

Ficha Técnica

Moldura de pared de aluminio cerrada para canal 90110

Referencia: 6279020



Moldura de pared cerrada, para cerrar el tendido de pared en el montaje de consolas. En las medidas correspondientes, también adecuado como moldura de techo para columnas de distribución ISS.

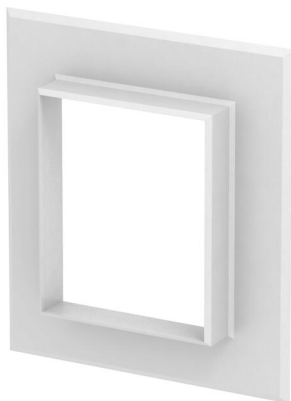

Alu Aluminio

Datos maestros

| | |
|-----------------------|-----------------------|
| Referencia | 6279020 |
| Tipo | G-AWAG90110RW |
| Denominación 1 | Moldura de pared |
| Denominación 2 | cerrada |
| Fabricante | OBO |
| Dimensión | 158x178x25 |
| Color | blanco puro; RAL 9010 |
| Material | Aluminio |
| Unidad VK más pequeña | 1 |
| Cantidad | Pieza |
| Peso | 17,4 kg |
| Unidad de peso | kg/100 u |

Ficha Técnica

Moldura de pared de aluminio cerrada para canal 90110

Referencia: 6279020



Dimensiones

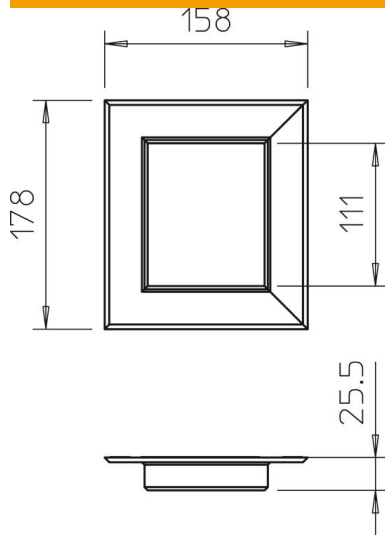

| | |
|----------|--------|
| Longitud | 25 mm |
| Ancho | 178 mm |
| Altura | 158 mm |

Datos técnicos

| | |
|---------------------------|-----------|
| Versión | Universal |
| Libre de halógenos | sí |
| Profundidad de canal | 90 mm |
| Modo de montaje del canal | Pared |