

Ficha Técnica

Pieza doble para conducto de protección contra incendios
PYROLINE® Con
Referencia: 7215462

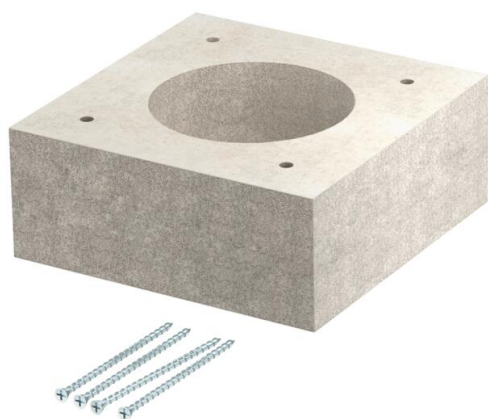

Pieza de compensación para la ejecución de cables a través de la pared lateral de los canales de protección contra el fuego PYROLINE® Con D EI60 y EI90 y PYROLINE® Con S EI60 und EI90.
Incluidos tornillos de cabeza avellanada.



Hormigón ligero con fibra de vidrio

Datos maestros

Referencia	7215462
Tipo	KAD-10040
Denominación 1	Pieza de compensación
Denominación 2	para PYROLINE Con
Fabricante	OBO
Dimensión	100x100x40
Color	Gris
Material	Hormigón ligero con fibra de vidrio
Unidad VK más pequeña	1
Cantidad	Pieza
Peso	44 kg
Unidad de peso	kg/100 u

Ficha Técnica

Pieza doble para conducto de protección contra incendios
PYROLINE® Con
Referencia: 7215462



Dimensiones

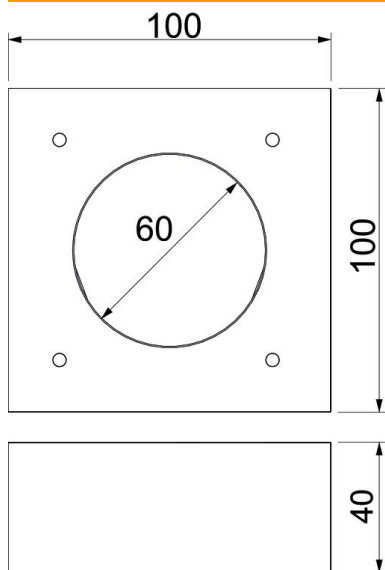

Tamaño	100x100x60
Longitud	100 mm
Ancho	100 mm
Altura	40 mm
Medida A	100 mm
Medida D	60 mm

Datos técnicos

Tipo de accesorio	Otros
-------------------	-------