

Ficha Técnica

Curva de tubo de plástico sin halógenos

Referencia: 2047740



Accesorios: curva de 90° según EN 61386 (código:4421), para tubos para instalaciones eléctricas sin halógenos.



Policarbonato/Acrilonitrilo-butadieno-estirolo

Datos maestros

Referencia	2047740
Tipo	KBH32 LGR
Denominación 1	Codo de tubo de plástico
Denominación 2	libre de halógenos
Fabricante	OBO
Dimensión	Ø32mm
Color	Gris claro, RAL 7035
Material	Policarbonato/acrilonitrilo-butadieno-estireno
Unidad VK más pequeña	25
Cantidad	Pieza
Peso	7,9 kg
Unidad de peso	kg/100 u

Ficha Técnica

Curva de tubo de plástico sin halógenos

Referencia: 2047740



Dimensiones

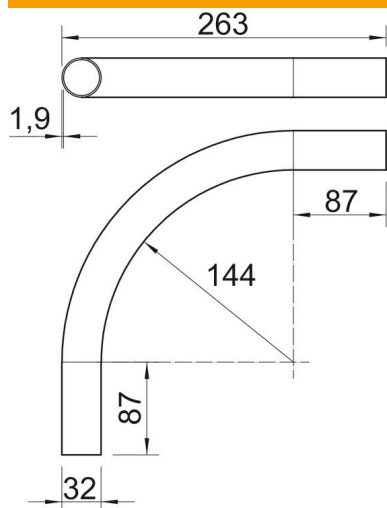

Longitud	263 mm
Medida A	87 mm
Medida D	32 mm
Medida L	263 mm
Medida m (mm)	M32
Medida R	144 mm
Medida t	1,9 mm

Datos técnicos

Versión	Clavija de enchufe
Flexible	no
Para diámetro de tubo nominal	32 mm
Libre de halógenos	sí
Con manguito	no
Ángulo del codo	90 °