

Ficha Técnica

Unión de expansión

Referencia: 6208970



Conector de expansión para compensación de elongación por causas térmicas. Los pares de apriete de los tornillos autobloqueantes en el lado del rodamiento de flexible es de 5 Nm.

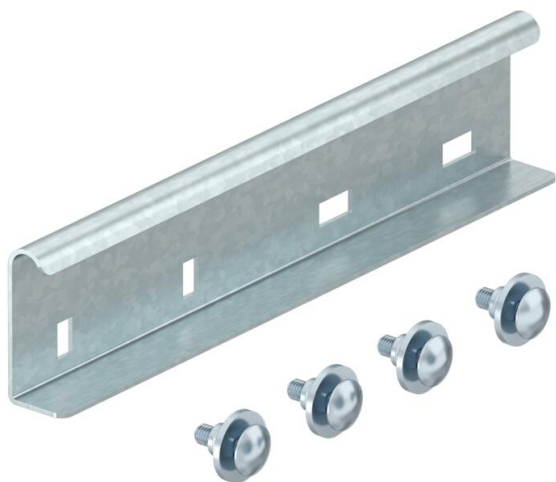

St Acero

FT Galvanizado por inmersión en caliente

Datos maestros

Referencia	6208970
Tipo	LDVG 60 FT
Denominación 1	Conector de expansión
Denominación 2	para bandeja de escalera
Fabricante	OBO
Dimensión	60x300
Material	Acero
Superficie	Galvanizado por inmersión en caliente
Norma superficies	DIN EN ISO 1461
Unidad VK más pequeña	2
Cantidad	Pieza
Peso	61,7 kg
Unidad de peso	kg/100 u

Ficha Técnica

Unión de expansión

Referencia: 6208970



Dimensiones

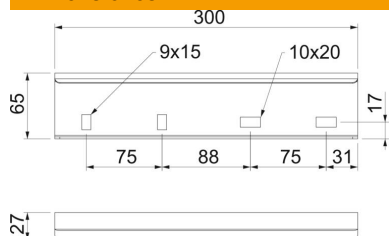

Longitud	300 mm
Ancho	27 mm
Altura	60 mm

Datos técnicos

Versión	Unión recta
Mantenimiento de función	no
Apropiado para bandeja de rejilla	no
Apropiado para bandeja de escalera	sí
Apropiado para bandeja portables	no
Apropiado para altura de sistema de bandejas portables	60 mm
Conector articulado horizontal	no
Conector articulado vertical	no
Acero inoxidable, barnizado	no
Tipo de conexión	Conector roscado