

Ficha Técnica

Soporte lateral A4

Referencia: 6015340



Soporte lateral para la suspensión lateral de las rejillas.



A4 Acero inoxidable 1.4401

2B Pulido, con tratamiento posterior

Datos maestros

Referencia	6015340
Tipo	SH M10 A4
Denominación 1	Sujeción lateral
Denominación 2	para bandeja de rejilla
Fabricante	OBO
Dimensión	58x31
Material	Acero inoxidable 1.4401
Superficie	Pulido, con tratamiento posterior
Norma superficies	
Unidad VK más pequeña	20
Cantidad	Pieza
Peso	5,5 kg
Unidad de peso	kg/100 u

Ficha Técnica

Soporte lateral A4

Referencia: 6015340



Dimensiones

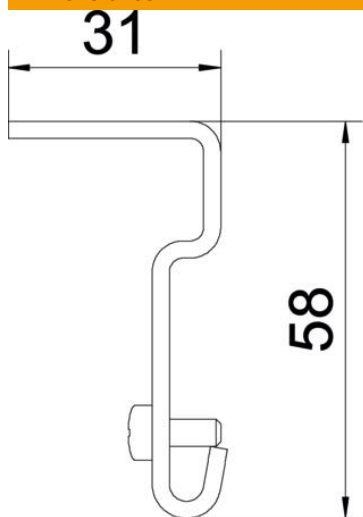

Tamaño	31 x 58
--------	---------

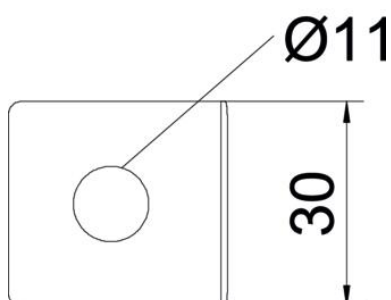

Datos técnicos

Mantenimiento de función	no
Diámetro del agujero	11 mm
Acero inoxidable, barnizado	no