

Ficha Técnica

Soporte para conductor VA para isCon® Professional+ / Premium

Referencia: 5408064



- Para conductor isCon®, para montaje en estructuras de tejado / muro
- Con arandelas elásticas para impedir que los tornillos se aflojen



A2 Acero inoxidable

Datos maestros

Referencia	5408064
Tipo	isCon H 26 VA
Denominación 1	Soporte para conductor
Denominación 2	para línea isCon gris
Fabricante	OBO
Dimensión	Ø26mm
Material	Acero inoxidable 1.4301
Unidad VK más pequeña	20
Cantidad	Pieza
Peso	3,4 kg
Unidad de peso	kg/100 u

Ficha Técnica

Soporte para conductor VA para isCon® Professional+ / Premium

Referencia: 5408064



Dimensiones

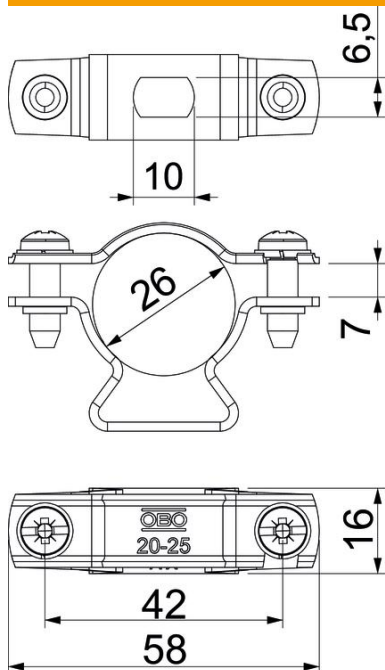

Medida A	58 mm
Medida B	42 mm
Medida d mín.	26 mm
Medida H	37 mm
Medida L	7 mm
Medida t	16 mm

Datos técnicos

Medidas del conductor	26 mm redondo
-----------------------	---------------