

Ficha Técnica

Soporte isFang para montaje en punta captadora aislada

Referencia: 5408949



- Para el montaje en la punta captadora aislada
- Para la instalación de sobretensiones con cables de aluminio

A2 Acero inoxidable

Datos maestros

Referencia	5408949
Tipo	isFang TS-S 1000
Denominación 1	Soporte isFang
Denominación 2	para montaje de cable
Fabricante	OBO
Dimensión	1000mm
Material	Acero inoxidable 1.4301
Unidad VK más pequeña	2
Cantidad	Pieza
Peso	140 kg
Unidad de peso	kg/100 u

Ficha Técnica

Soporte isFang para montaje en punta captadora aislada

Referencia: 5408949



Dimensiones

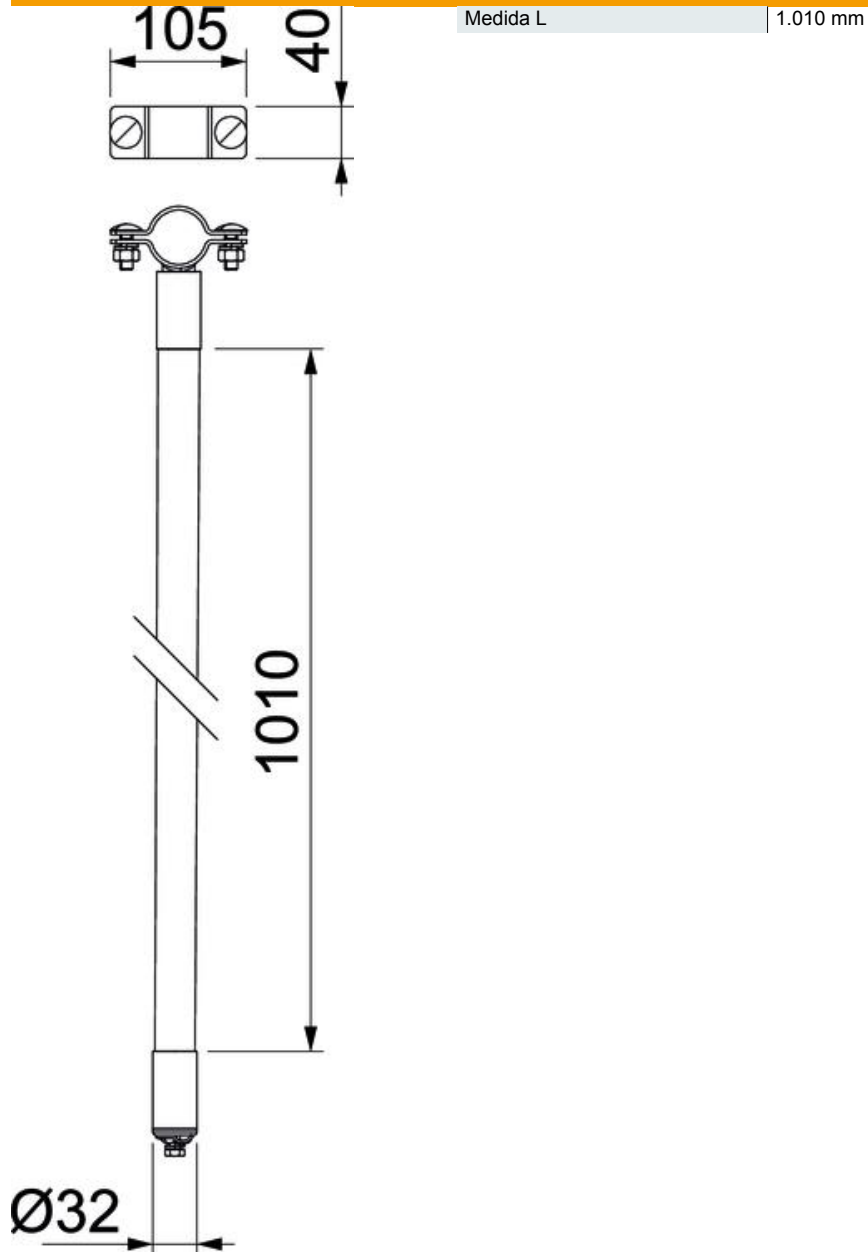

Datos técnicos

Tipo de fijación del conductor	Con abrazadera de apriete
Medidas del conductor	Otros